

大口径精密ニッパー

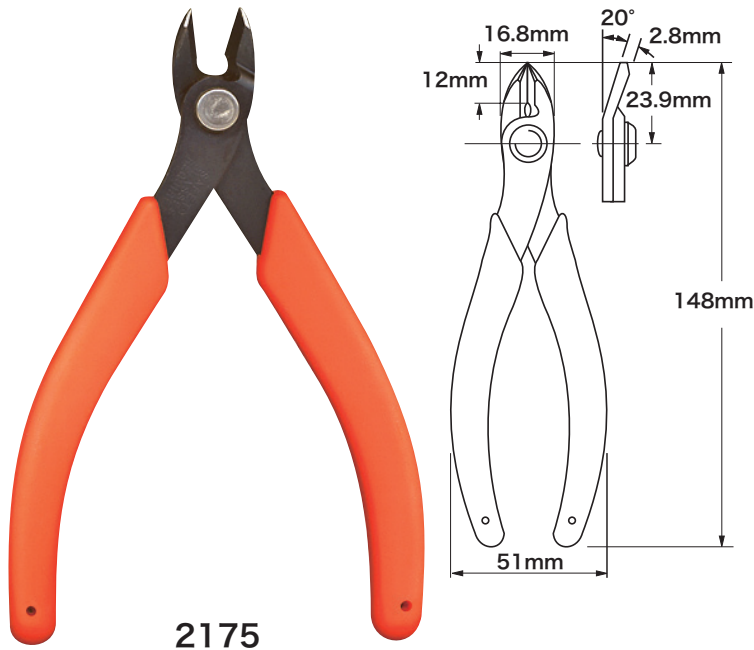

- 最高級の3.175mm厚高炭素鋼製。
- $\phi 0.025\text{mm}$ のリード線から $\phi 1.6\text{mm}$ (14AWG)までの軟ワイヤを切断、特にワイヤハーネスやケーブル用に最適。
- 人間工学的な握りやすいグリップ、軽いタッチのスプリング、寸法、形状。
- タフながらも精密加工された刃先、硬度57-59RC(ロックウェル硬度)。
- フルフラッシュ(2175A型)及びセミフラッシュ(2175B型)もあります。
- 静電防止用グリップもあります。

2175型

大口径ニッパー

Maxi-Shear™フラッシュニッパー

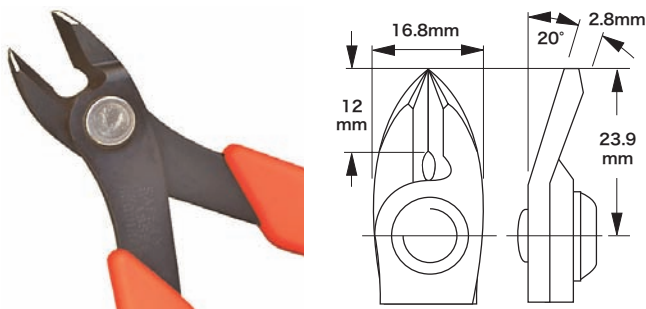

型番	摘要
2175	標準グリップ
2175AS	静電防止グリップ

2175F型

大口径ニッパー

安全クリップ付Maxi-Shear™フラッシュニッパー

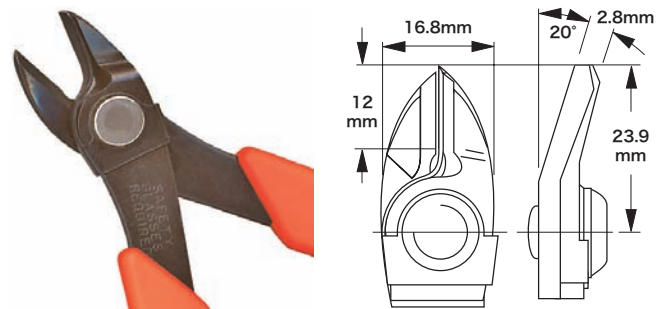

型番	摘要
2175F	標準グリップ
2175ASF	静電防止グリップ

2175A型

大口径ニッパー

Maxi-Shear™フルフラッシュニッパー

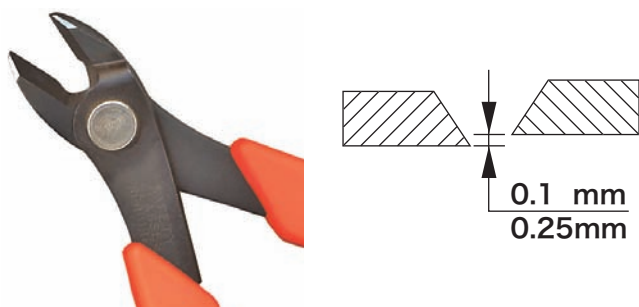

型番	摘要
2175A	標準グリップ

2175B型

大口径ニッパー

Maxi-Shear™セミフラッシュニッパー

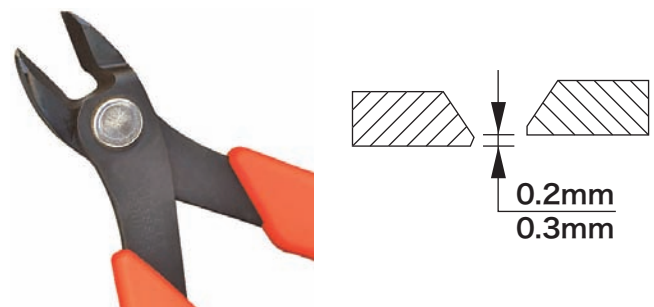

型番	摘要
2175B	標準グリップ