

ベースマウント部

おもり付ベースマウント

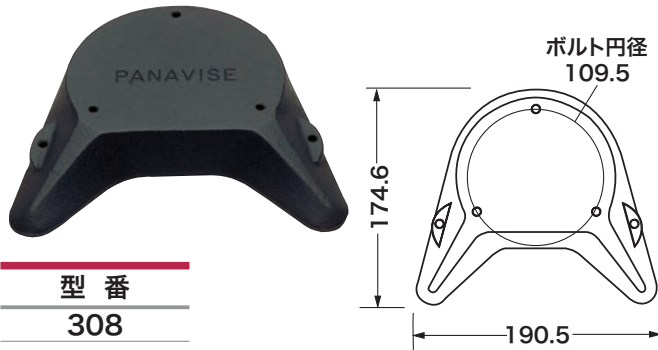

型番
308

- 特長**
- 頑丈な鋳鉄製で、コンパクトながらも高い安定性。
 - 4個の傷をつけない滑り止めのネオプレン製ベースパッド。
 - ベース取付用に3組のネジとナット付。

仕様 サイズ:174.6×190.5mm 重さ:2.3kg
高さ:30.2mm(パッド含む)

定盤ベースマウント

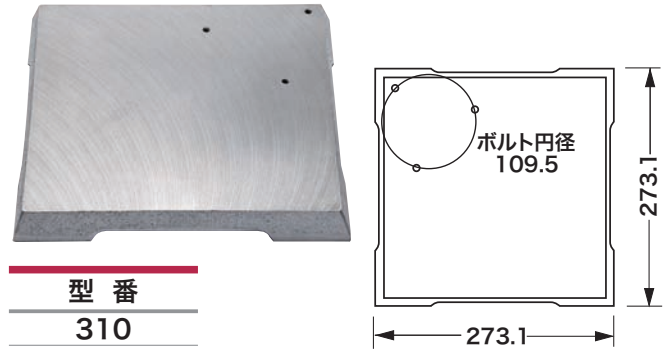

型番
310

- 特長**
- 201型パナバイスジュニア、300型標準型ベースまたは305型低背型ベース用にネジ切り付。
 - レイアウトや携帯用パナバイスステーションとして最適な精密鋳鉄製の定盤。
 - 傷をつけない滑り止めネオプレン製ベースパッドで、極めて高い安定性。
 - ベース取付用に3組のネジとナット付。

仕様 サイズ:273.1×273.1mm 重さ:4.5kg
高さ:31.8mm

ベンチクランプ・ベースマウント

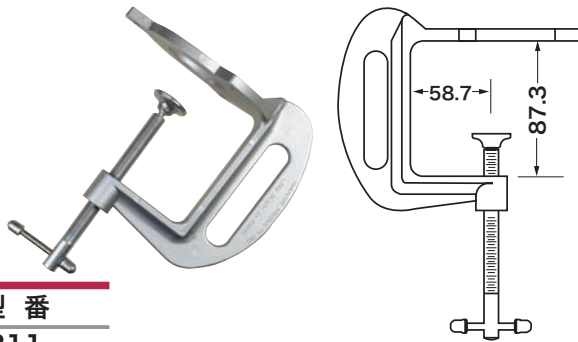

型番
311

- 特長**
- 201型パナバイスジュニア、300型標準型ベースまたは305型低背型ベース用にネジ切り付。
 - 最大87.3mm厚の作業台の端に取り付け可能。
 - 傷を付けず滑らないネオプレン製ベースパッドで、極めて高い安定性。
 - ベース取付用に3組のネジ付。

仕様 重さ:1.1kg

部品受皿付マウント

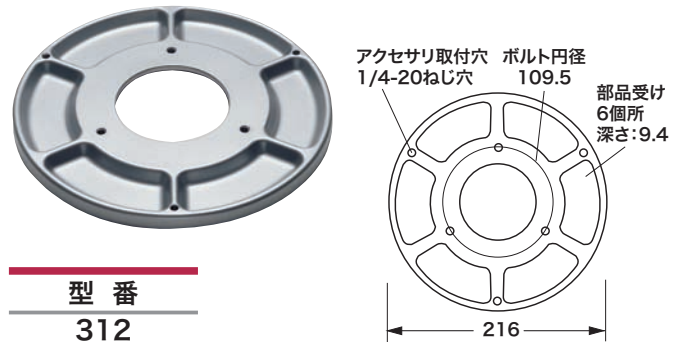

型番
312

- 特長**
- 201型パナバイスジュニア、300型標準型ベースまたは305型低背型ベース用。
 - 6個の傷を付けない滑り止めのネオプレン製ベースパッド付。
 - 小型部品や工具の収納用に6個のトレイ付。
 - 鋳造アルミ製。
 - 外縁部にアクセサリ取付けに3個のネジ孔付。

仕様 サイズ:φ216mm 重さ:862g
高さ:19.1mm

マグネティックベースマウント



型番
335

- 特長**
- 強力磁石付きで磁石が付く金属のところでしたらあらゆる角度で作業出来ます。
 - ベース300型、305型、201型が取り付け可能。

仕様 厚み:12.7mm 重さ:4.5kg
直径:110mm 磁力:2.3kg迄(90°で)